

ANEXOS

Estudo de Viabilidade Técnica Econômica e Ambiental – EVTEA e Modelagem Jurídica, Institucional e Regulatória para Arrendamento do Terminal Graneleiro de São Francisco do Sul - TGSFS



ANEXOS

Sumário

Anexo C1: Situação existente e layout do Terminal	4
Anexo C2: Plantas e cortes do TGSFS.....	6
Anexo C-3: CAPEX.....	15
Anexo C-4: Relatório Fotográfico	18
Anexo D-1 – Custos Operacionais Fixos	23
Anexo D-2 – Custos Operacionais Variáveis.....	24
Anexo D-3 – Detalhes dos Custos	25
Anexo E-1 - Ativos Existentes e Novos	27
Anexo E-2 - OPEX.....	29
Anexo E-3 – Demanda/Receita	30
Anexo E-4 – Demanda/Receita - Alíquotas	31
Anexo E-5 – Demonstrações Financeiras	32
Anexo F-1 – Custos Ambientais.....	33

ANEXOS

Índice de Figuras

Figura 1 – Situação existente do terminal.....	4
Figura 2 – Layout do Terminal.....	5
Figura 3 – Delimitação da área, planta e edificações do TGSFS.....	6
Figura 4 – Armazéns 1 e 2.	7
Figura 5 – Escritório administrativo e casa de bombas.	8
Figura 6 – Reservatório de consumo e arquivo morto.	9
Figura 7 – Moega Rodoviária.	10
Figura 8 – Balança Rodoviária.	11
Figura 9 – Moega ferroviária e oficina de manutenção.....	12
Figura 10 – Almoxarifado e depósito de bens móveis.	13
Figura 11 – Comando.	14
Figura 12 – Galerias de estrutura metálica.	18
Figura 13 – Encontro: Galerias de estrutura metálica.	19
Figura 14 – Moega Rodoviária.	19
Figura 15 – Moega ferroviária.....	20
Figura 16 – Armazém.	21
Figura 17 – Vista interna: Armazém.....	22
Figura 18 – Portaria do terminal.	22

ANEXOS

Anexo C1: Situação existente e layout do Terminal



Figura 1 – Situação existente do terminal.
Fonte: NCA Engenharia, Arquitetura e Meio Ambiente.

ANEXOS

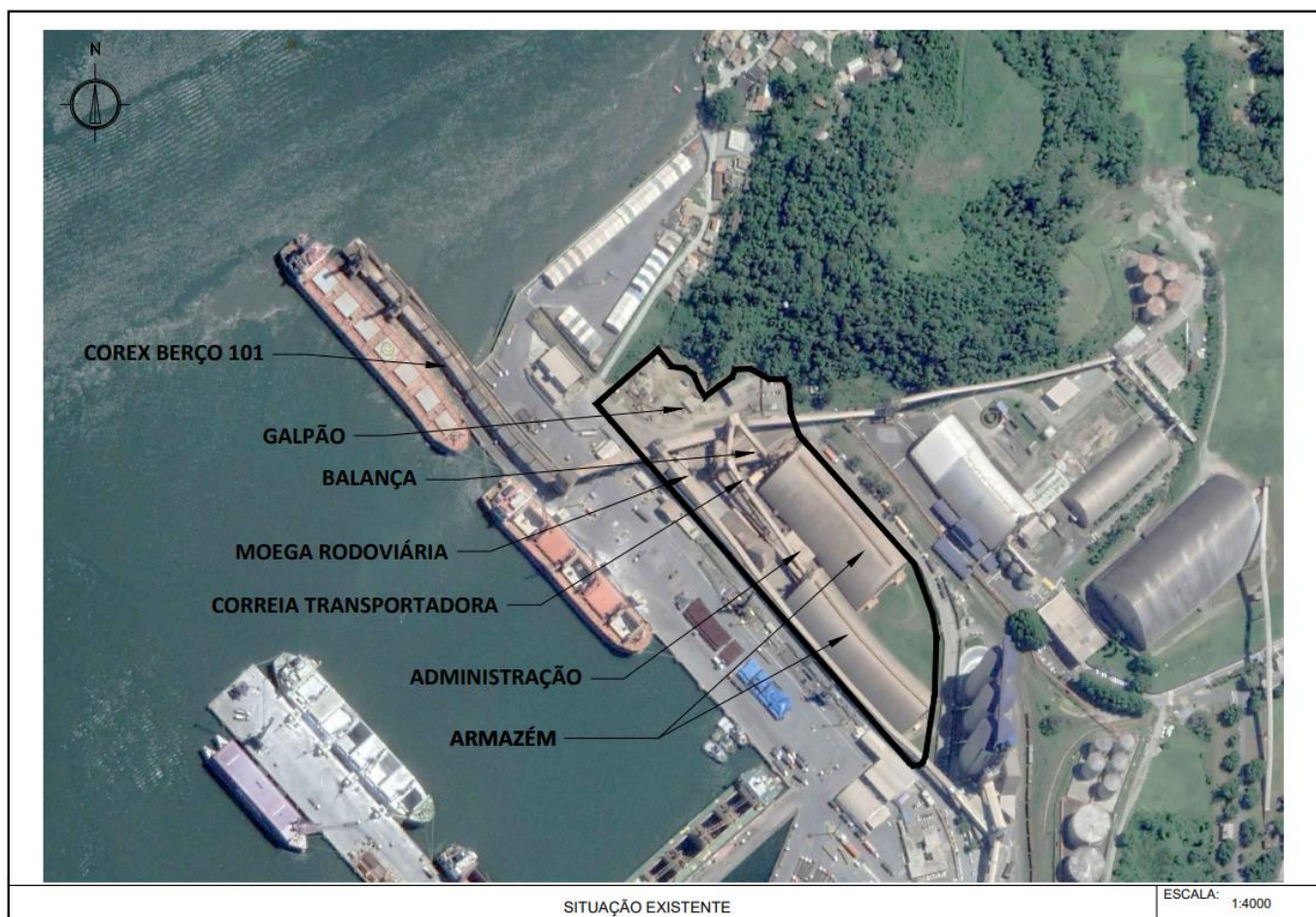

Figura 2 – Layout do Terminal.

Fonte: NCA Engenharia, Arquitetura e Meio Ambiente.

ANEXOS

Anexo C2: Plantas e cortes do TGSFS

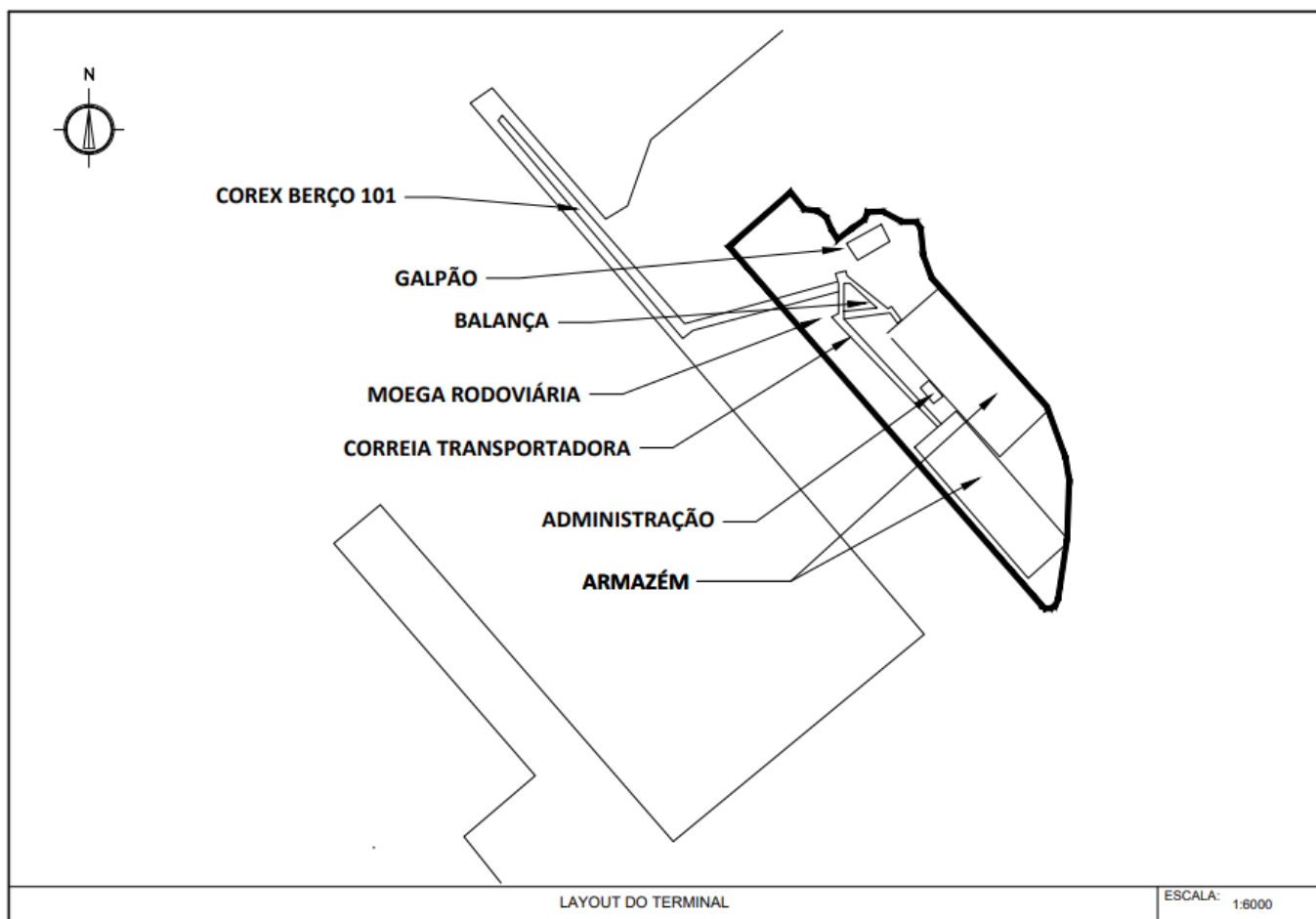

Figura 3 – Delimitação da área, planta e edificações do TGSFS.

Fonte: Edital de processo seletivo simplificado nº 01/2022 – Contrato de transição – TGSFS.

ANEXOS

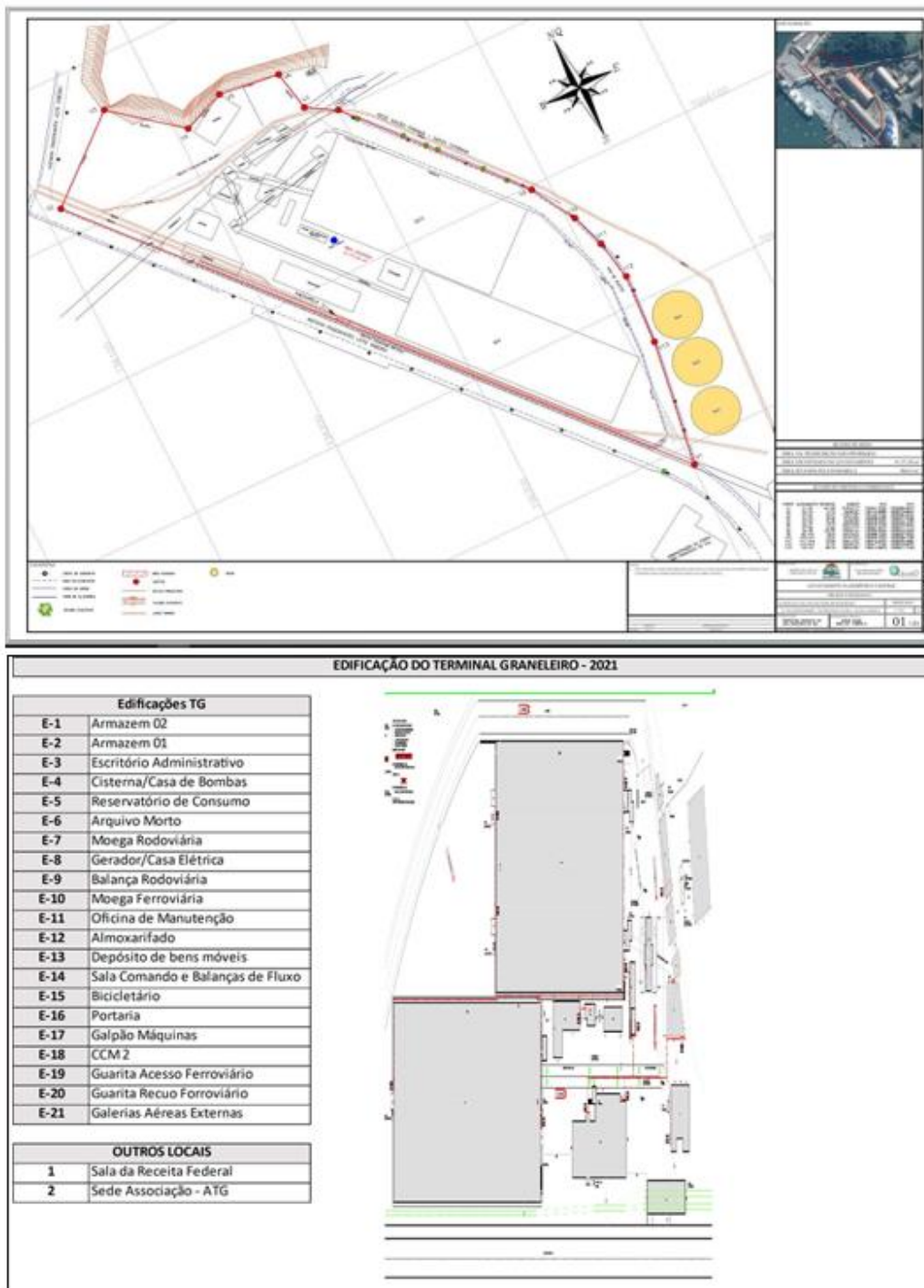

Figura 4 – Armazéns 1 e 2.

Fonte: Edital de processo seletivo simplificado nº 01/2022 – Contrato de transição – TGSFS.

ANEXOS

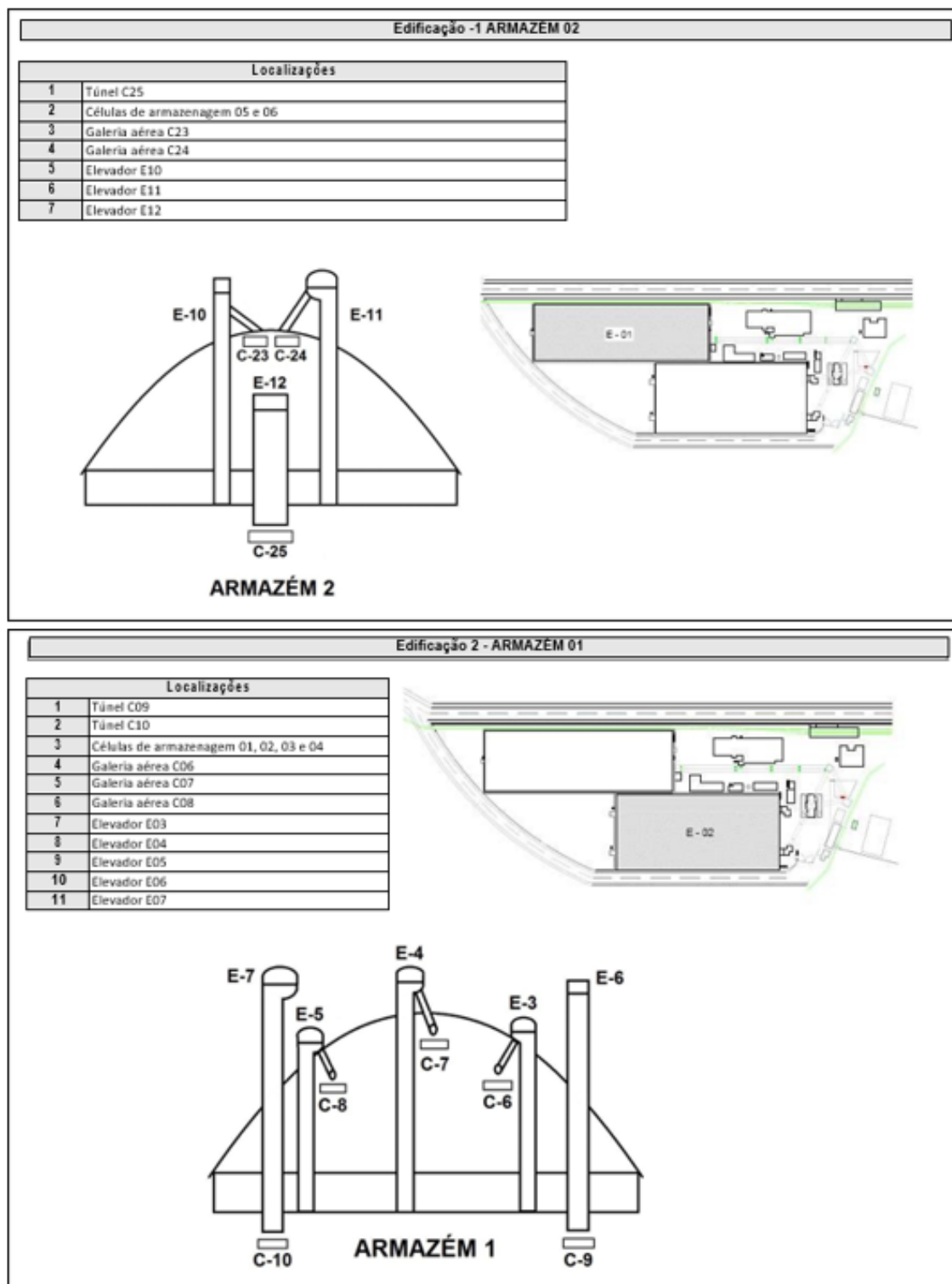

Figura 5 – Escritório administrativo e casa de bombas.

Fonte: Edital de processo seletivo simplificado nº 01/2022 – Contrato de transição – TGSFS.

ANEXOS

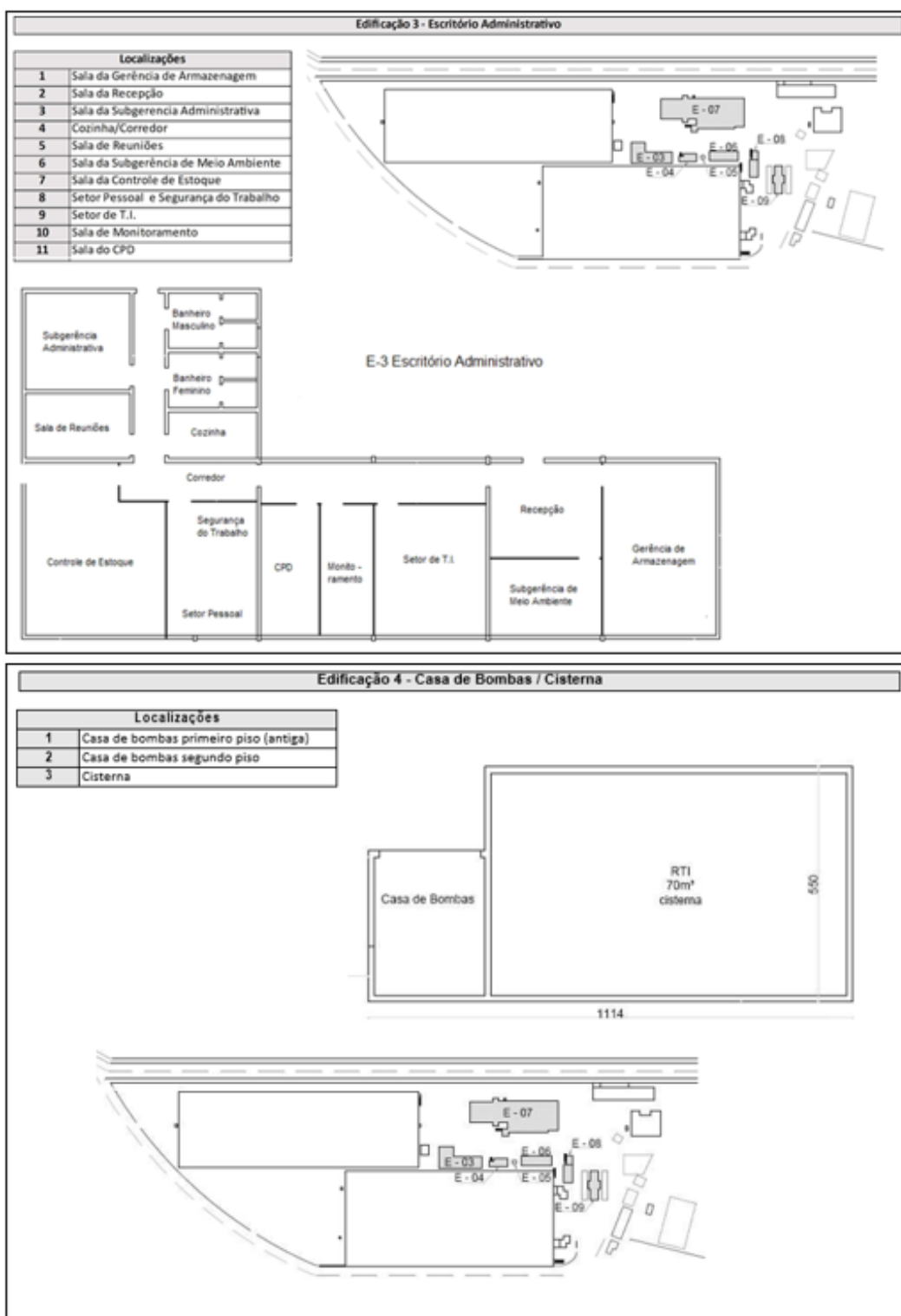

Figura 6 – Reservatório de consumo e arquivo morto.

Fonte: Edital de processo seletivo simplificado nº 01/2022 – Contrato de transição – TGSFS.

ANEXOS

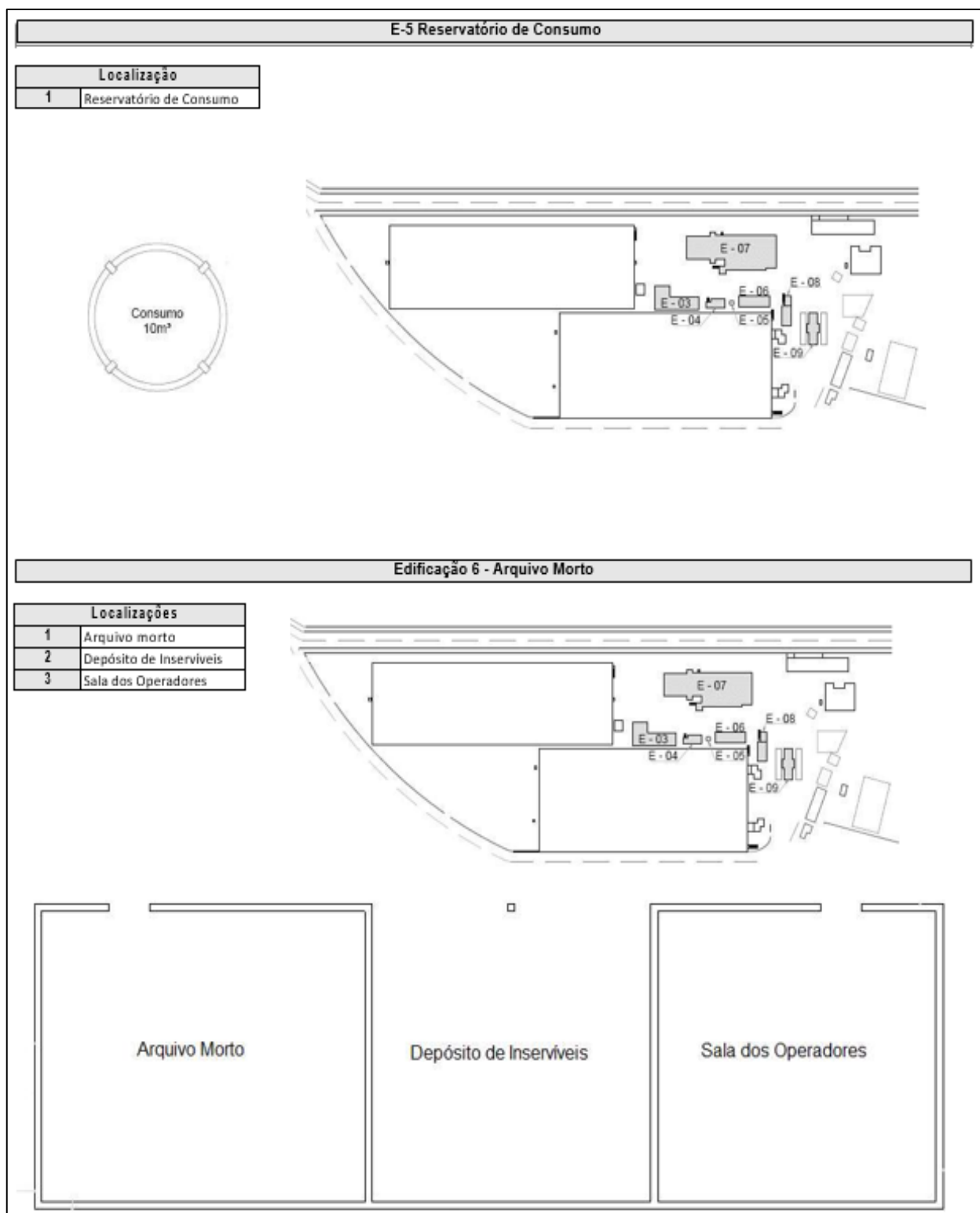

Figura 7 – Moega Rodoviária.

Fonte: Edital de processo seletivo simplificado nº 01/2022 – Contrato de transição – TGSFS.

ANEXOS

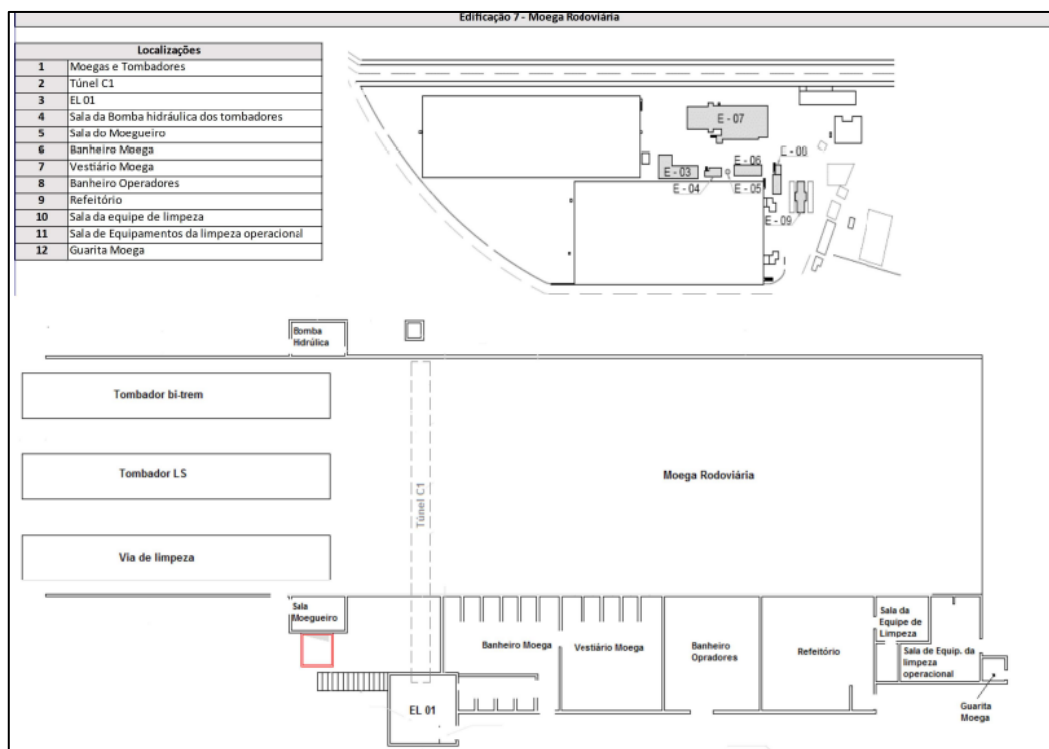

Figura 8 – Balança Rodoviária.

Fonte: Edital de processo seletivo simplificado nº 01/2022 – Contrato de transição – TGSFS.

ANEXOS

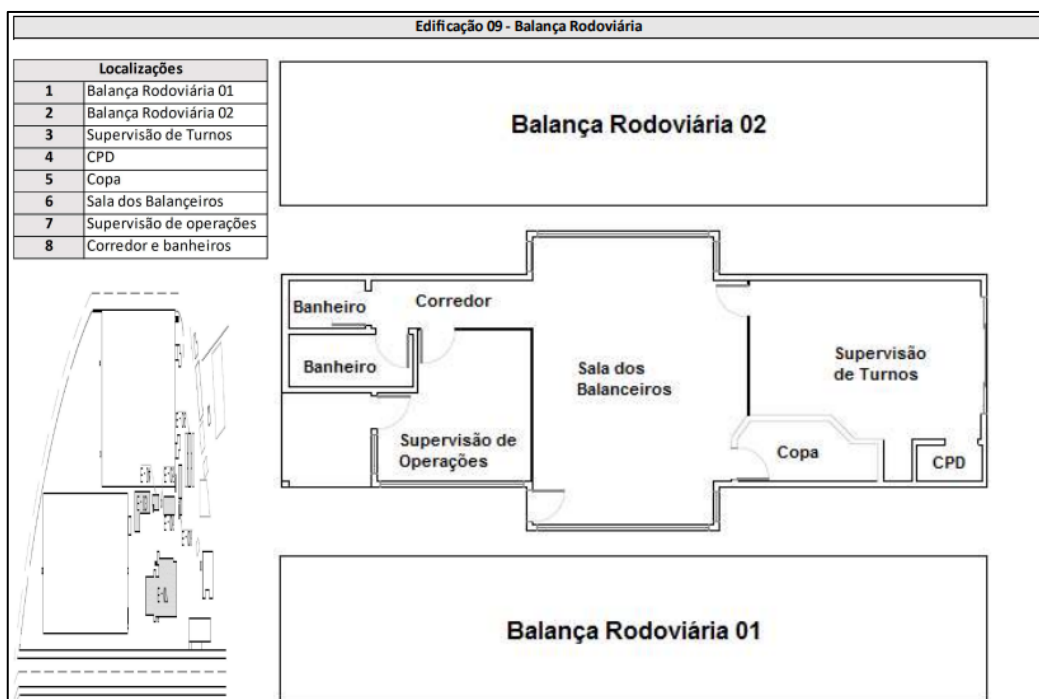

Figura 9 – Moega ferroviária e oficina de manutenção.

Fonte: Edital de processo seletivo simplificado nº 01/2022 – Contrato de transição – TGSFS.

ANEXOS

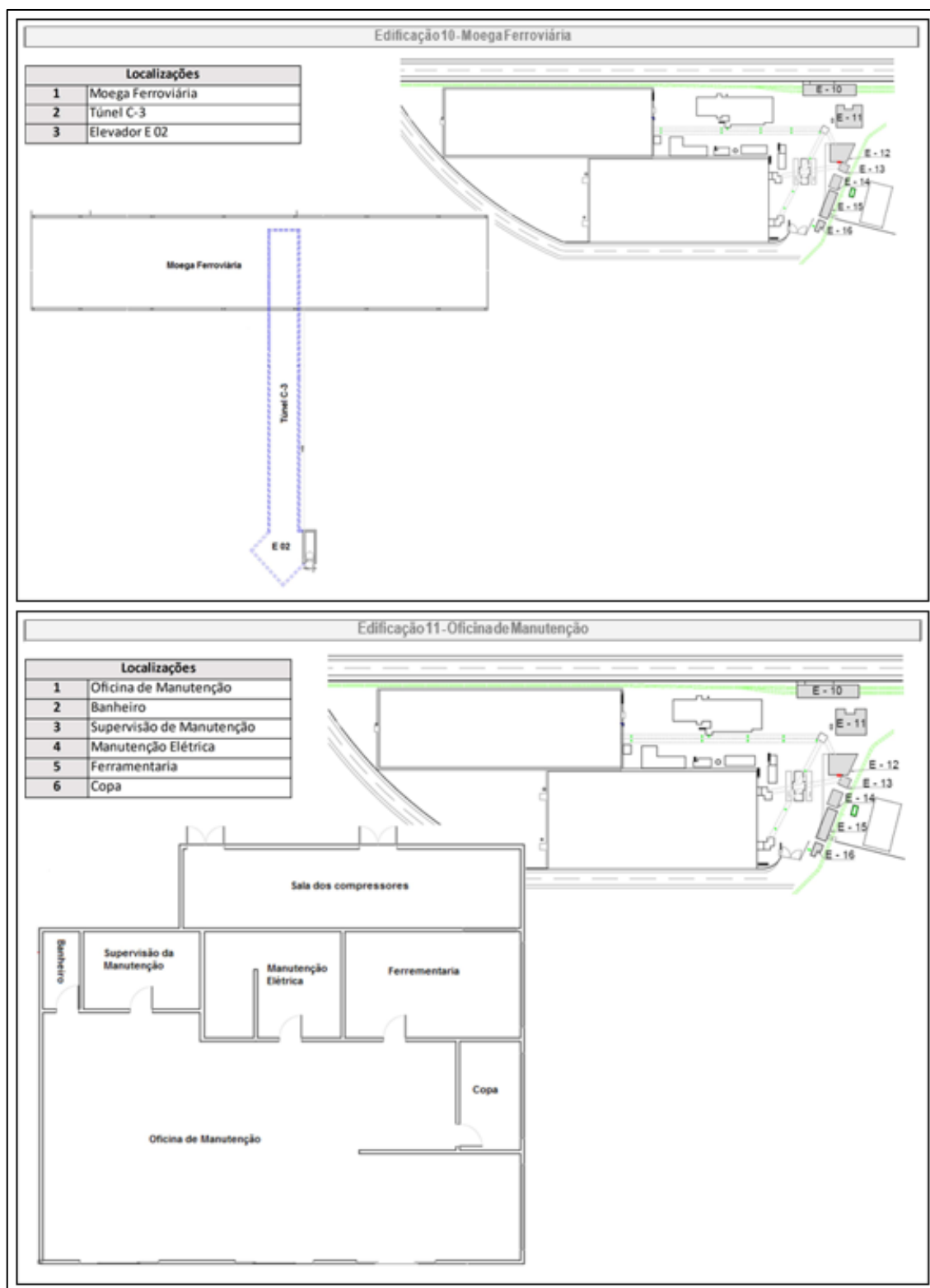

Figura 10 – Almojarifado e depósito de bens móveis.

Fonte: Edital de processo seletivo simplificado nº 01/2022 – Contrato de transição – TGSFS.

ANEXOS

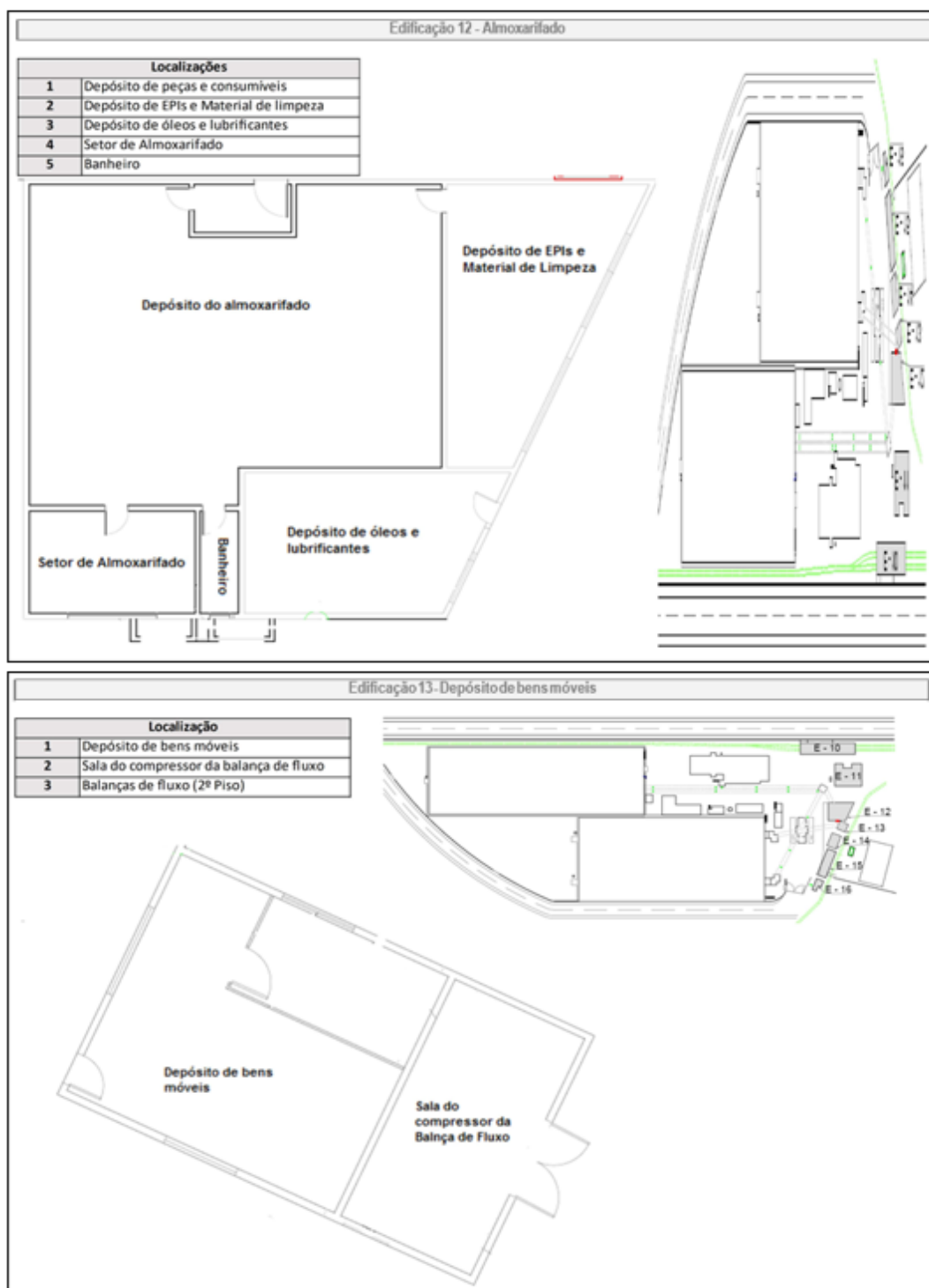

Figura 11 – Comando.

Fonte: Edital de processo seletivo simplificado nº 01/2022 – Contrato de transição – TGSFS.

ANEXOS

Anexo C-3: CAPEX

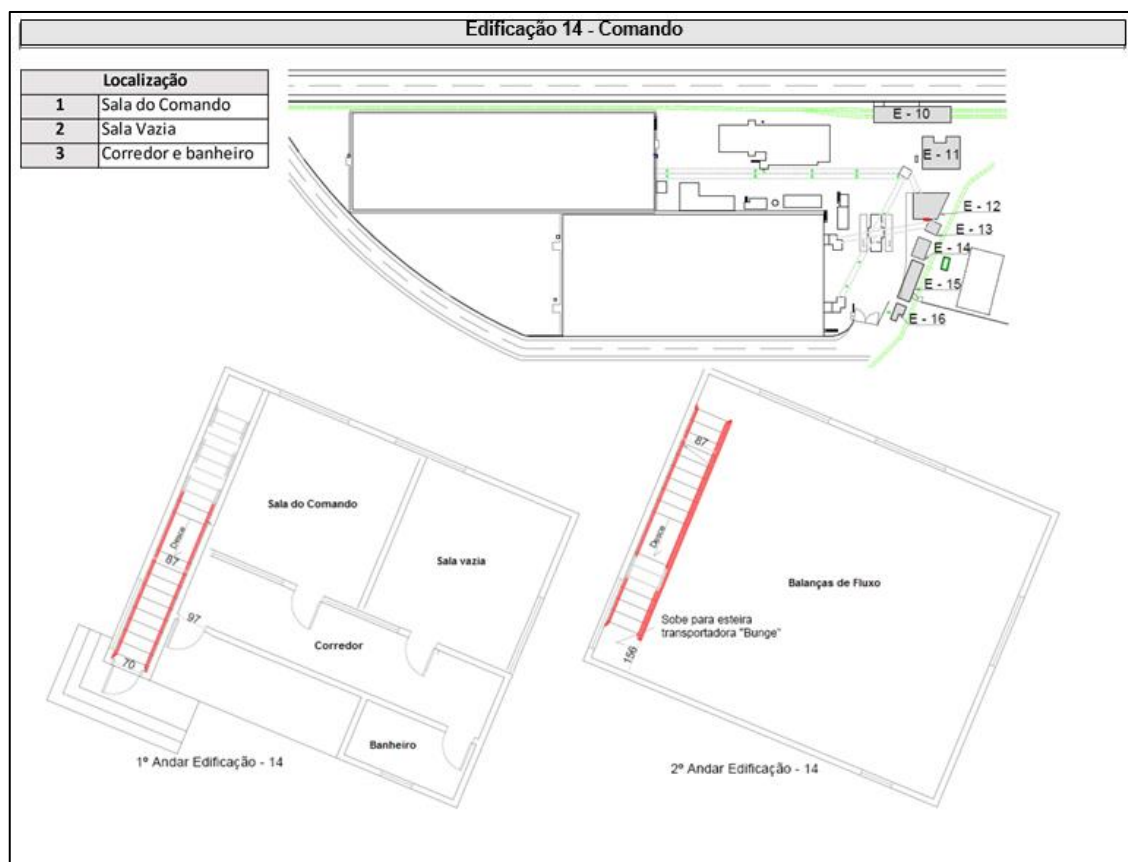
Item	Descrição	Quantidade	Unidades de medida	Estado de conservação	Valor unitário (R\$)	Valor do bem novo (R\$)	Fator (K)	Valor do bem atual (R\$)	Valor do investimento
Edificações									
1	Armazém 01	8.099,00	m ²	c	6.468	52.387.046	39,10%	31.903.711,25	20.483.335,14
2	Armazém 02	7.775,68	m ²	c	6.468	50.295.704	39,10%	30.630.083,90	19.665.620,37
Equipamentos									40.148.955,50
1	Correia de recebimento, denominada C-6 com capacidade de 350 t/h	255	m	E	18.635,19	4.751.973,51	48,80%	2.433.010,44	2.318.963,07
2	Correia de recebimento, denominada C-7 com capacidade de 350 t/h	240	m	E	18.635,19	4.472.445,65	48,80%	2.289.892,17	2.182.553,48
3	Correia de recebimento, denominada C-8 com capacidade de 350 t/h	252	m	E	18.635,19	4.696.067,94	48,80%	2.404.386,78	2.291.681,15
4	Correia de recebimento, denominada C-23 com capacidade de 350 t/h	290	m	E	18.635,19	5.404.205,16	48,80%	2.766.953,04	2.637.252,12
5	Correia de recebimento, denominada C-24 com capacidade de 350 t/h	285	m	E	18.635,19	5.311.029,21	48,80%	2.719.246,96	2.591.782,26
6	Correia transportadora C-1	38	m	E	18.635,19	708.137,23	48,80%	362.566,26	345.570,97
7	Correia transportadora C-3	56	m	E	18.635,19	1.043.570,65	48,80%	534.308,17	509.262,48
8	Correia transportadora C-2, com capacidade de 350 t/h	145	m	E	18.635,19	2.702.102,58	48,80%	1.383.476,52	1.318.626,06
9	Correia transportadora C-4, com capacidade de 350 t/h	150	m	E	18.635,19	2.795.278,53	48,80%	1.431.182,61	1.364.095,92
10	Correia transportadora C-5, com capacidade de 350 t/h	155	m	E	18.635,19	2.888.454,48	48,80%	1.478.888,70	1.409.565,79
11	Correia transportadora C-21, com capacidade de 350 t/h cada	225	m	E	18.635,19	4.192.917,80	48,80%	2.146.773,91	2.046.143,89
12	Correia transportadora C-22, com capacidade de 350 t/h cada	234	m	E	18.635,19	4.360.634,51	48,80%	2.232.644,87	2.127.989,64
13	Correia transportadora C-9, com capacidade de 750 t/h	283	m	E	18.635,19	5.273.758,83	48,80%	2.700.164,52	2.573.594,31
14	Correia transportadora C-10, com capacidade de 750 t/h	283	m	E	18.635,19	5.273.758,83	48,80%	2.700.164,52	2.573.594,31

ANEXOS

Item	Descrição	Quantidade	Unidades de medida	Estado de conservação	Valor unitário (R\$)	Valor do bem novo (R\$)	Fator (K)	Valor do bem atual (R\$)	Valor do investimento
15	Correia transportadora TC-1, com capacidade de 750 t/h	55	m	E	18.635,19	1.024.935,46	48,80%	524.766,96	500.168,51
16	Correia transportadora TC-2, com capacidade de 1500 t/h	100	m	E	44.639,60	4.463.960,03	48,80%	2.285.547,53	2.178.412,49
17	Correia transportadora C-25, com capacidade de 1500 t/h	300	m	E	44.639,60	13.391.880,09	48,80%	6.856.642,60	6.535.237,48
18	Correia transportadora C-26, com capacidade de 1500 t/h	245	m	E	44.639,60	10.936.702,07	48,80%	5.599.591,46	5.337.110,61
19	Correia transportadora TC-3, com capacidade de 1500 t/h	70	m	E	44.639,60	3.124.772,02	48,80%	1.599.883,27	1.524.888,75
20	Elevador E-1	1	unid.	E	1.352.996,66	1.352.996,66	48,80%	692.734,29	660.262,37
21	Elevador E-2;	1	unid.	E	1.352.996,66	1.352.996,66	48,80%	692.734,29	660.262,37
22	Elevador de recebimento E-3, com capacidade de 350 t/h cada	1	unid.	E	1.352.996,66	1.352.996,66	48,80%	692.734,29	660.262,37
23	Elevador de recebimento E-4, com capacidade de 350 t/h cada	1	unid.	E	1.352.996,66	1.352.996,66	48,80%	692.734,29	660.262,37
24	Elevador de recebimento E-5, com capacidade de 350 t/h cada	1	unid.	E	1.352.996,66	1.352.996,66	48,80%	692.734,29	660.262,37
25	Elevador de recebimento, E-10 com capacidade de 350 t/h	1	unid.	E	1.352.996,66	1.352.996,66	48,80%	692.734,29	660.262,37
26	Elevador de recebimento, E-11 com capacidade de 350 t/h	1	unid.	E	1.352.996,66	1.352.996,66	48,80%	692.734,29	660.262,37
27	Elevador E-6, com capacidade de 750 t/h	1	unid.	E	2.029.710,89	2.029.710,89	48,80%	1.039.211,98	990.498,91
28	Elevador denominado E-7, com capacidade de 750 t/h	1	unid.	E	2.029.710,89	2.029.710,89	48,80%	1.039.211,98	990.498,91
29	Elevador denominado E-12, com capacidade de 1500 t/h	1	unid.	E	1.352.996,66	1.352.996,66	48,80%	692.734,29	660.262,37
30	Duas balanças rodoviárias de fosso, marca Toledo do Brasil com capacidade de 80 toneladas, utilizada apenas uma	2	unid.	E	174.471,82	348.943,63	48,80%	178.659,14	170.284,49
31	Duas balanças de fluxo, marca Toledo do Brasil, modelo Tolflux 9400/9500, com capacidade individual de 08 toneladas	2	Unid.	E	1.344.367	2.688.733,02	48,80%	1.376.631,31	1.312.101,72
32	Moega ferroviária com capacidade para descarga simultânea de quatro vagões	1	unid.	E	967.325,74	967.325,74	48,80%	495.270,78	472.054,96
33	Moega rodoviária com capacidade para descarga simultânea de dois caminhões	1	unid.	E	967.325,74	967.325,74	48,80%	495.270,78	472.054,96

ANEXOS

Item	Descrição	Quantidade	Unidades de medida	Estado de conservação	Valor unitário (R\$)	Valor do bem novo (R\$)	Fator (K)	Valor do bem atual (R\$)	Valor do investimento
34	Duas plataformas de elevação (tombadores)	2	unid.	E	1.134.783,87	2.269.567,75	48,80%	1.162.018,69	1.107.549,06
							Total Armazéns	62.533.795,15	40.148.955,50
							Total Equipamentos	55.778.240,30	53.163.635,29
							Total	118.312.035,45	93.312.590,79
Valor total (R\$)									
Ativos novos		Quantidade	Unidade	Observação	Valor Unitário	Total	REIDI	Total com REIDI	
	Carregadores de navios com capacidade de 2.000 t/h por equipamento (shiploaders)	2	Unid.	com 12,6% II	28.000.000	56.000.000	5.180.000	50.820.000,00	
	Correia transportadora do corredor 14A, 14B, 15A, 15B - capacidade de 2.000 t/h	850	m		55.618,11	47.275.393	4.372.974	42.902.418,83	
							Total	93.722.418,83	
							Total a investir (s/ Shiploader)	93.312.590,79	
							Total a investir (c/ Shiploader)	187.035.009,62	

Anexo C-4: Relatório Fotográfico



Figura 12 – Galerias de estrutura metálica.

Fonte: NCA Engenharia, Arquitetura e Meio Ambiente.



Figura 13 – Encontro: Galerias de estrutura metálica.
Fonte: NCA Engenharia, Arquitetura e Meio Ambiente.

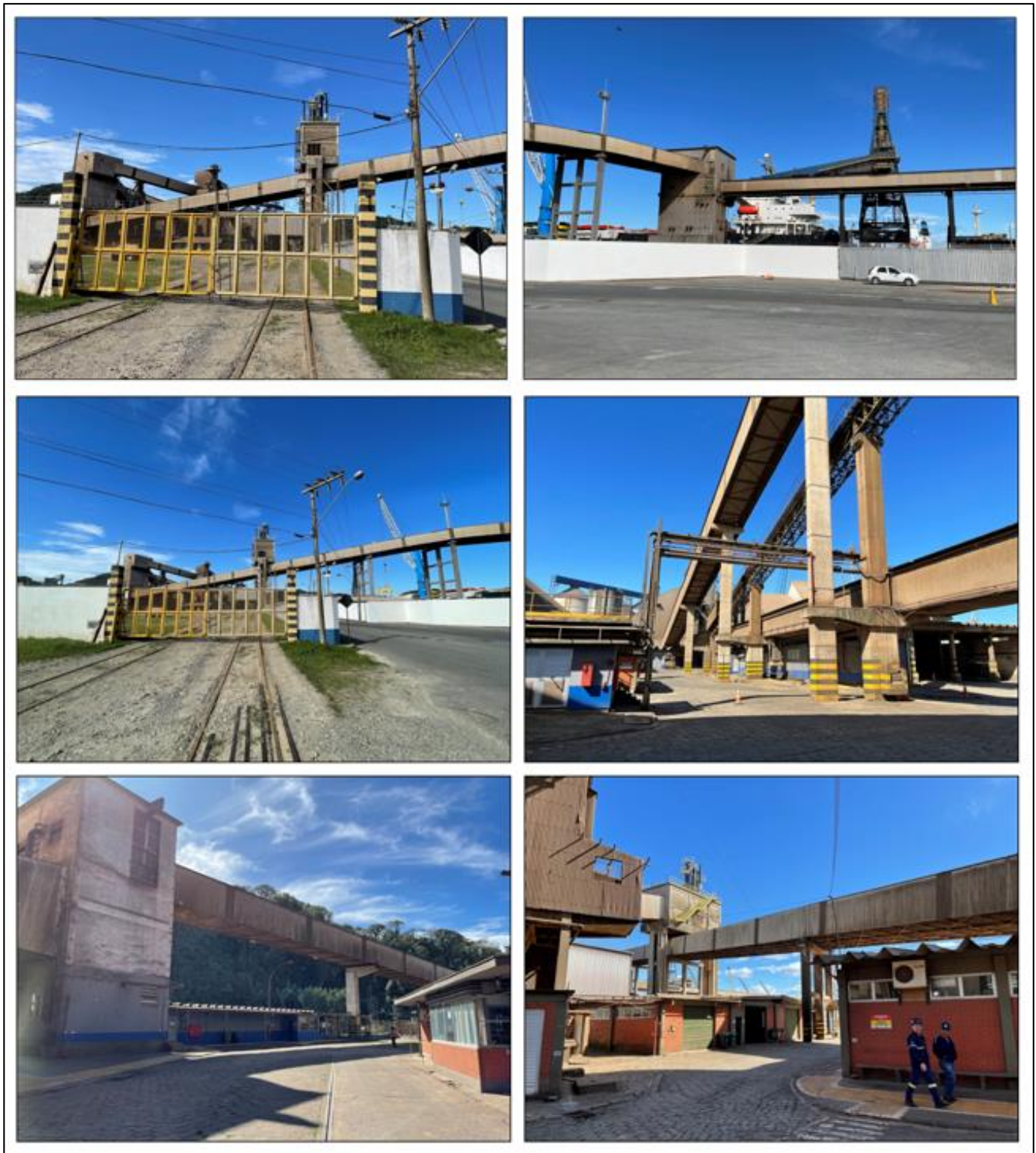

Figura 14 – Moega Rodoviária.
Fonte: NCA Engenharia, Arquitetura e Meio Ambiente.



Figura 15 – Moega ferroviária.

Fonte: NCA Engenharia, Arquitetura e Meio Ambiente.

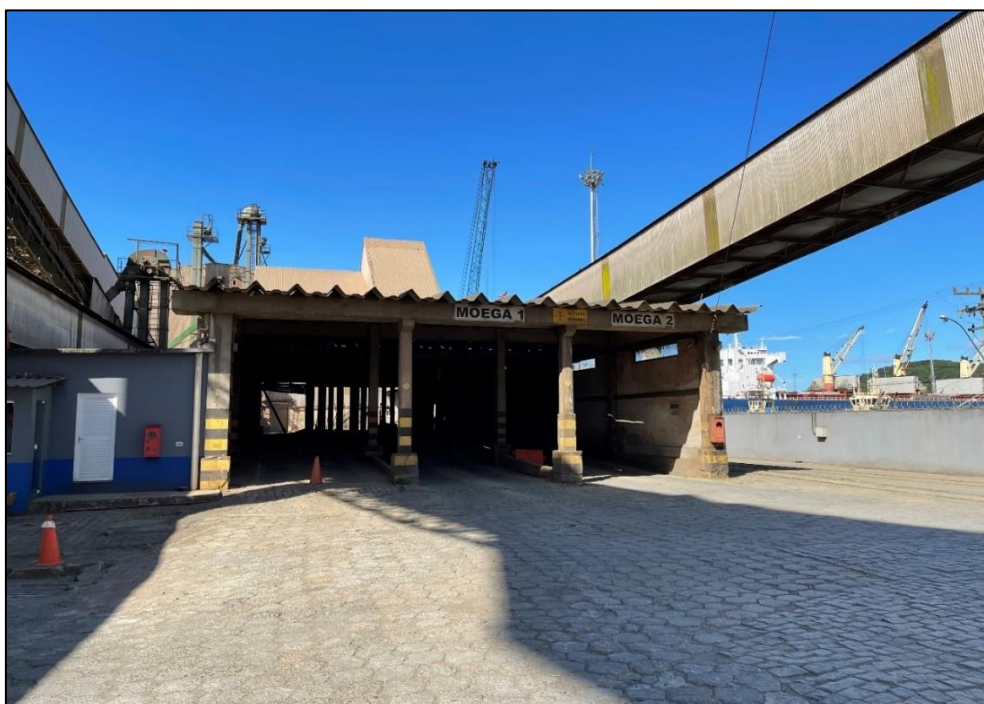

Figura 16 – Armazém.

Fonte: NCA Engenharia, Arquitetura e Meio Ambiente.



Figura 17 – Vista interna: Armazém.

Fonte: NCA Engenharia, Arquitetura e Meio Ambiente.

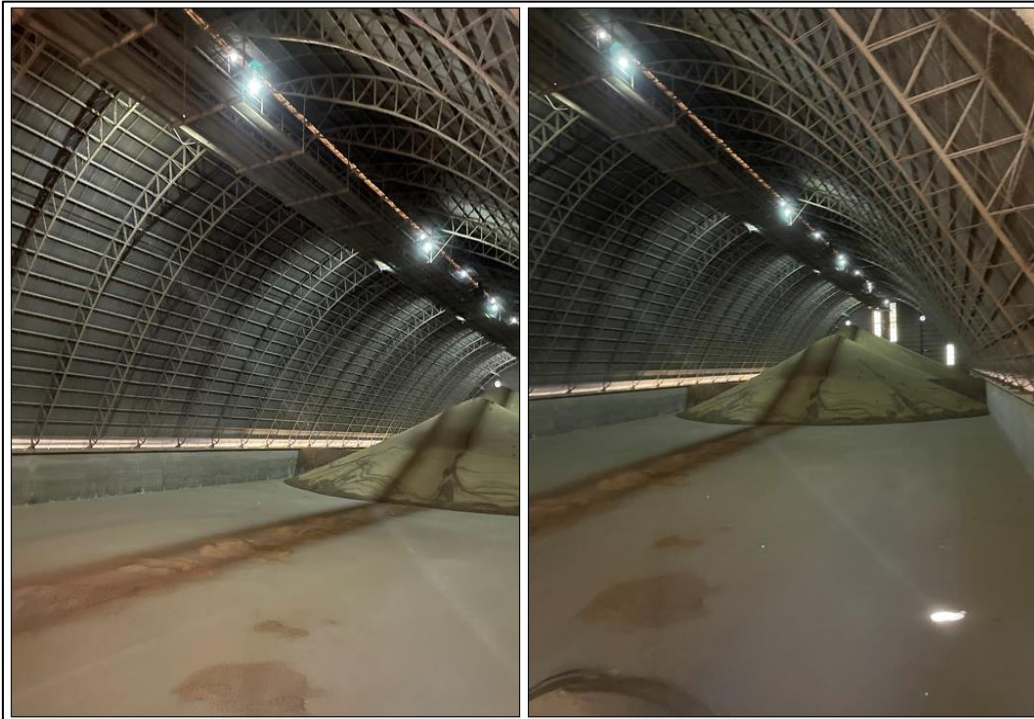

Figura 18 – Portaria do terminal.

Fonte: NCA Engenharia, Arquitetura e Meio Ambiente.

Anexo D-1 – Custos Operacionais Fixos

ANOS	Mão-de-obra Própria	Utilidades	Manutenção Operacional	Taxas e outras Contribuições	Custos Administrativos	Custos Ambientais	Custos Fixos Total
1	6.967.808	1.591.026	2.473.284	40.064	3.106.055	194.903	14.373.140
2	6.967.808	1.591.026	2.473.284	40.064	3.106.055	637.544	14.815.782
3	6.967.808	1.591.026	2.473.284	40.064	3.106.055	528.366	14.706.604
4	6.967.808	1.591.026	2.473.284	40.064	3.106.055	481.015	14.659.252
5	6.967.808	1.591.026	2.473.284	40.064	3.106.055	717.988	14.896.226
6	6.967.808	1.591.026	2.473.284	40.064	3.106.055	433.663	14.611.901
7	6.967.808	1.591.026	2.473.284	40.064	3.106.055	612.367	14.790.604
8	6.967.808	1.591.026	2.473.284	40.064	3.106.055	470.312	14.648.550
9	6.967.808	1.591.026	2.473.284	40.064	3.106.055	509.454	14.687.691
10	6.967.808	1.591.026	2.473.284	40.064	3.106.055	528.366	14.706.604
11	6.967.808	1.591.026	2.473.284	40.064	3.106.055	517.664	14.695.901
12	6.967.808	1.591.026	2.473.284	40.064	3.106.055	470.312	14.648.550
13	6.967.808	1.591.026	2.473.284	40.064	3.106.055	604.157	14.782.394
14	6.967.808	1.591.026	2.473.284	40.064	3.106.055	470.312	14.648.550
15	6.967.808	1.591.026	2.473.284	40.064	3.106.055	481.015	14.659.252
16	6.967.808	1.591.026	2.473.284	40.064	3.106.055	528.366	14.706.604
17	6.967.808	1.591.026	2.473.284	40.064	3.106.055	582.752	14.760.989
18	6.967.808	1.591.026	2.473.284	40.064	3.106.055	433.663	14.611.901
19	6.967.808	1.591.026	2.473.284	40.064	3.106.055	575.718	14.753.955
20	6.967.808	1.591.026	2.473.284	40.064	3.106.055	470.312	14.648.550
21	6.967.808	1.591.026	2.473.284	40.064	3.106.055	509.454	14.687.691
22	6.967.808	1.591.026	2.473.284	40.064	3.106.055	565.015	14.743.253
23	6.967.808	1.591.026	2.473.284	40.064	3.106.055	517.664	14.695.901
24	6.967.808	1.591.026	2.473.284	40.064	3.106.055	528.366	14.706.604
25	6.967.808	1.591.026	2.473.284	40.064	3.106.055	509.454	14.687.691

Anexo D-2 – Custos Operacionais Variáveis

ANOS	Movimentação Total	Utilidades	OGMO	Pagamento para Autoridade Portuária	Custos Operacionais Variáveis Total
	Ton	R\$	R\$	R\$	R\$
1	1.913.781	1.918.608	17.989.544	2.047.746	21.955.898
2	1.795.073	1.799.601	16.873.688	1.920.728	20.594.016
3	1.696.204	1.700.482	15.944.322	1.814.939	19.459.743
4	1.612.845	1.616.913	15.160.743	1.725.744	18.503.399
5	1.541.846	1.545.735	14.493.355	1.649.776	17.688.866
6	1.512.304	1.516.118	14.215.655	1.618.165	17.349.938
7	1.551.562	1.555.475	14.584.685	1.660.172	17.800.332
8	1.591.843	1.595.858	14.963.324	1.703.272	18.262.454
9	1.633.173	1.637.292	15.351.822	1.747.495	18.736.608
10	1.667.898	1.672.105	15.678.243	1.784.651	19.134.998
11	1.703.444	1.707.740	16.012.373	1.822.685	19.542.798
12	1.739.831	1.744.219	16.354.407	1.861.619	19.960.244
13	1.777.079	1.781.561	16.704.542	1.901.475	20.387.578
14	1.809.138	1.813.701	17.005.902	1.935.778	20.755.381
15	1.841.817	1.846.462	17.313.075	1.970.744	21.130.281
16	1.875.126	1.879.855	17.626.180	2.006.384	21.512.419
17	1.909.078	1.913.893	17.945.336	2.042.714	21.901.943
18	1.943.688	1.948.590	18.270.665	2.079.746	22.299.001
19	1.975.019	1.980.000	18.565.176	2.113.270	22.658.446
20	2.006.878	2.011.940	18.864.657	2.147.360	23.023.957
21	2.039.276	2.044.419	19.169.196	2.182.026	23.395.641
22	2.072.221	2.077.448	19.478.881	2.217.277	23.773.606
23	2.105.724	2.111.034	19.793.802	2.253.124	24.157.960
24	2.139.792	2.145.189	20.114.049	2.289.578	24.548.816
25	2.174.438	2.179.922	20.439.717	2.326.649	24.946.287

Anexo D-3 – Detalhes dos Custos

Utilidades	Valor Unitário	Unidade	Total	Fonte	Observação			
Luz	-	-	1.303.321,00	TGSFS				
Água/Esgoto	21,66	m ³	83.802,54	SAMAE	100 l/funcionário/dia			
Comunicação	16.992	mês	203.902,80	PAP				
TOTAL			1.591.026,34					
Geral e Administrativo	Valor Unitário	Unidade	Total	Fonte	Observação			
Limpeza	594.809,00	ano	594.809,00	TGSFS				
Contabilidade, Jurídico e Consultores	169.919	unid.	169.919,00	PAP	PAP			
Seguros	327.747,04	ano	327.747,04	PAP	PAP			
Segurança			1.524.772,80	TGSFS				
Veículos, combustíveis	4.504	mês	194.582,74	SICRO	3 motoristas +20% material			
Outros G&A (suprimentos, TI, alimentação)			282.368,65		10% do total Geral/Admin			
TOTAL			3.106.055,20		-			
Manutenção	Valor Unitário	%	Total	Fonte	Observação			
Ativos Existentes (Equipamentos)	55.778.240,30	2,00%	1.115.564,81	PAP				
Ativos Existentes (Obras Civas)	62.533.795,15	1,00%	625.337,95					
Ativos Novos (Obras Civas)	40.148.955,50	0,50%	200.744,78					
Ativos Novos (Equipamentos)	53.163.635,29	1,00%	531.636,35					
TOTAL			2.473.283,89					
Taxas	Valor Unitário	Unidade	Total	Fonte	Observação			
IPTU	40.063,94	ano	40.063,94					
TOTAL			40.063,94					
Ambiental	Valor Unitário	Unidade	Total	Fonte	Observação			
Custo Médio/ano Programas, licenças	731.262,67	ano	731.262,67					
TOTAL			731.262,67					
	Salário SICRO SC 01/22	Salário SINAPI SC 03/22	Salário SINE 01/22	Quantidade de	Salário Total Mensal	Salário Total Anual	Encargos	Total Anual
ADMINISTRATIVO								

Diretor Geral			32668,9 1	1	32.668,91	392.026,92	422.675,35	814.702,27
Gerente Geral	8389,86			3	25.169,58	302.034,96	325.647,88	627.682,84
Gerente Nível médio	3996,46			5	19.982,30	239.787,60	258.534,05	498.321,65
Equipe de Suporte Administrativo (n 1)	2566,69			6	15.400,14	184.801,68	199.249,37	384.051,05
Equipe de Suporte Administrativo (n 2)	1767,55			5	8.837,75	106.053,00	114.344,16	220.397,16
Encarregado Ambiental/Segurança Portuária	3762,97			2	7.525,94	90.311,28	97.371,76	187.683,04
OPERACIONAL							0,00	
Encarregado Operacional	3762,97			3	11.288,91	135.466,92	146.057,64	281.524,56
Operador		2364,84		20	47.296,80	567.561,60	611.933,23	1.179.494,83
Ajudante Operacional	1750,10			43	75.254,30	903.051,60	973.651,64	1.876.703,24
MANUTENÇÃO								
Mecânico	3762,97			3	11.288,91	135.466,92	146.057,64	281.524,56
Auxiliar Mecânico		1646,00		15	24.690,00	296.280,00	319.443,00	615.723,00
TOTAL				106	279.403,54	3.352.842,48	3.614.965,73	6.967.808,21

Anexo E-1 - Ativos Existentes e Novos

Item	Descrição	Quantidade	Unidades de medida	Estado de conservação	Valor unitário (R\$)	Valor do bem novo (R\$)	Fator (K)	Valor do bem atual (R\$)	Valor do investimento
Edificações									
1	Armazém 01	8.099,00	m²	c	6.468	52.387.046	39,10%	31.903.711,25	20.483.335,14
2	Armazém 02	7.775,68	m²	c	6.468	50.295.704	39,10%	30.630.083,90	19.665.620,37
									40.148.955,50
Equipamentos									
1	Correia de recebimento, denominada C-6 com capacidade de 350 t/h	255	m	E	18.635,19	4.751.973,51	48,80%	2.433.010,44	2.318.963,07
2	Correia de recebimento, denominada C-7 com capacidade de 350 t/h	240	m	E	18.635,19	4.472.445,65	48,80%	2.289.892,17	2.182.553,48
3	Correia de recebimento, denominada C-8 com capacidade de 350 t/h	252	m	E	18.635,19	4.696.067,94	48,80%	2.404.386,78	2.291.681,15
4	Correia de recebimento, denominada C-23 com capacidade de 350 t/h	290	m	E	18.635,19	5.404.205,16	48,80%	2.766.953,04	2.637.252,12
5	Correia de recebimento, denominada C-24 com capacidade de 350 t/h	285	m	E	18.635,19	5.311.029,21	48,80%	2.719.246,96	2.591.782,26
6	Correia transportadora C-1	38	m	E	18.635,19	708.137,23	48,80%	362.566,26	345.570,97
7	Correia transportadora C-3	56	m	E	18.635,19	1.043.570,65	48,80%	534.308,17	509.262,48
8	Correia transportadora C-2, com capacidade de 350 t/h	145	m	E	18.635,19	2.702.102,58	48,80%	1.383.476,52	1.318.626,06
9	Correia transportadora C-4, com capacidade de 350 t/h	150	m	E	18.635,19	2.795.278,53	48,80%	1.431.182,61	1.364.095,92
10	Correia transportadora C-5, com capacidade de 350 t/h	155	m	E	18.635,19	2.888.454,48	48,80%	1.478.888,70	1.409.565,79
11	Correia transportadora C-21, com capacidade de 350 t/h cada	225	m	E	18.635,19	4.192.917,80	48,80%	2.146.773,91	2.046.143,89
12	Correia transportadora C-22, com capacidade de 350 t/h cada	234	m	E	18.635,19	4.360.634,51	48,80%	2.232.644,87	2.127.989,64
13	Correia transportadora C-9, com capacidade de 750 t/h	283	m	E	18.635,19	5.273.758,83	48,80%	2.700.164,52	2.573.594,31
14	Correia transportadora C-10, com capacidade de 750 t/h	283	m	E	18.635,19	5.273.758,83	48,80%	2.700.164,52	2.573.594,31
15	Correia transportadora TC-1, com capacidade de 750 t/h	55	m	E	18.635,19	1.024.935,46	48,80%	524.766,96	500.168,51
16	Correia transportadora TC-2, com capacidade de 1500 t/h	100	m	E	44.639,60	4.463.960,03	48,80%	2.285.547,53	2.178.412,49
17	Correia transportadora C-25, com capacidade de 1500 t/h	300	m	E	44.639,60	13.391.880,09	48,80%	6.856.642,60	6.535.237,48
18	Correia transportadora C-26, com capacidade de 1500 t/h	245	m	E	44.639,60	10.936.702,07	48,80%	5.599.591,46	5.337.110,61
19	Correia transportadora TC-3, com capacidade de 1500 t/h	70	m	E	44.639,60	3.124.772,02	48,80%	1.599.883,27	1.524.888,75
20	Elevador E-1	1	unid.	E	1.352.996,66	1.352.996,66	48,80%	692.734,29	660.262,37
21	Elevador E-2;	1	unid.	E	1.352.996,66	1.352.996,66	48,80%	692.734,29	660.262,37
22	Elevador de recebimento E-3, com capacidade de 350 t/h cada	1	unid.	E	1.352.996,66	1.352.996,66	48,80%	692.734,29	660.262,37

Item	Descrição	Quantidade	Unidades de medida	Estado de conservação	Valor unitário (R\$)	Valor do bem novo (R\$)	Fator (K)	Valor do bem atual (R\$)	Valor do investimento	
23	Elevador de recebimento E-4, com capacidade de 350 t/h cada	1	unid.	E	1.352.996,66	1.352.996,66	48,80%	692.734,29	660.262,37	
24	Elevador de recebimento E-5, com capacidade de 350 t/h cada	1	unid.	E	1.352.996,66	1.352.996,66	48,80%	692.734,29	660.262,37	
25	Elevador de recebimento, E-10 com capacidade de 350 t/h	1	unid.	E	1.352.996,66	1.352.996,66	48,80%	692.734,29	660.262,37	
26	Elevador de recebimento, E-11 com capacidade de 350 t/h	1	unid.	E	1.352.996,66	1.352.996,66	48,80%	692.734,29	660.262,37	
27	Elevador E-6, com capacidade de 750 t/h	1	unid.	E	2.029.710,89	2.029.710,89	48,80%	1.039.211,98	990.498,91	
28	Elevador denominado E-7, com capacidade de 750 t/h	1	unid.	E	2.029.710,89	2.029.710,89	48,80%	1.039.211,98	990.498,91	
29	Elevador denominado E-12, com capacidade de 1500 t/h	1	unid.	E	1.352.996,66	1.352.996,66	48,80%	692.734,29	660.262,37	
30	Duas balanças rodoviárias de fosso, marca Toledo do Brasil com capacidade de 80 toneladas, utilizada apenas uma	2	unid.	E	174.471,82	348.943,63	48,80%	178.659,14	170.284,49	
31	Duas balanças de fluxo, marca Toledo do Brasil, modelo Tolflux 9400/9500, com capacidade individual de 08 toneladas	2	Unid.	E	1.344.367	2.688.733,02	48,80%	1.376.631,31	1.312.101,72	
32	Moega ferroviária com capacidade para descarga simultânea de quatro vagões	1	unid.	E	967.325,74	967.325,74	48,80%	495.270,78	472.054,96	
33	Moega rodoviária com capacidade para descarga simultânea de dois caminhões	1	unid.	E	967.325,74	967.325,74	48,80%	495.270,78	472.054,96	
34	Duas plataformas de elevação (tombadores)	2	unid.	E	1.134.783,87	2.269.567,75	48,80%	1.162.018,69	1.107.549,06	
								Total Armazéns	62.533.795,15	40.148.955,50
Valor total (R\$)								Total Equipamentos	55.778.240,30	53.163.635,29
								Total	118.312.035,45	93.312.590,79
Ativos novos		Quantidade	Unidade	Observação	Valor Unitário	Total	REIDI	Total com REIDI		
Carregadores de navios com capacidade de 2.000 t/h por equipamento (shiploaders)		2	Unid.	com 12,6% II	28.000.000	56.000.000	5.180.000	50.820.000,00		
Correia transportadora do corredor 14A, 14B, 15A, 15B - capacidade de 2.000 t/h		850	m		55.618,11	47.275.393	4.372.974	42.902.418,83		
								Total	93.722.418,83	
								Total a investir (s/ Shiploader)	93.312.590,79	
								Total a investir (c/ Shiploader)	187.035.009,62	

Anexo E-2 - OPEX

ANOS	Mão-de-obra Própria	Utilidades	Manutenção Operacional	Taxas e outras Contribuições	Custos Administrativos	Custos Ambientais	Custos Fixos Total
1	6.967.808	1.591.026	2.473.284	40.064	3.106.055	194.903	14.373.140
2	6.967.808	1.591.026	2.473.284	40.064	3.106.055	637.544	14.815.782
3	6.967.808	1.591.026	2.473.284	40.064	3.106.055	528.366	14.706.604
4	6.967.808	1.591.026	2.473.284	40.064	3.106.055	481.015	14.659.252
5	6.967.808	1.591.026	2.473.284	40.064	3.106.055	717.988	14.896.226
6	6.967.808	1.591.026	2.473.284	40.064	3.106.055	433.663	14.611.901
7	6.967.808	1.591.026	2.473.284	40.064	3.106.055	612.367	14.790.604
8	6.967.808	1.591.026	2.473.284	40.064	3.106.055	470.312	14.648.550
9	6.967.808	1.591.026	2.473.284	40.064	3.106.055	509.454	14.687.691
10	6.967.808	1.591.026	2.473.284	40.064	3.106.055	528.366	14.706.604
11	6.967.808	1.591.026	2.473.284	40.064	3.106.055	517.664	14.695.901
12	6.967.808	1.591.026	2.473.284	40.064	3.106.055	470.312	14.648.550
13	6.967.808	1.591.026	2.473.284	40.064	3.106.055	604.157	14.782.394
14	6.967.808	1.591.026	2.473.284	40.064	3.106.055	470.312	14.648.550
15	6.967.808	1.591.026	2.473.284	40.064	3.106.055	481.015	14.659.252
16	6.967.808	1.591.026	2.473.284	40.064	3.106.055	528.366	14.706.604
17	6.967.808	1.591.026	2.473.284	40.064	3.106.055	582.752	14.760.989
18	6.967.808	1.591.026	2.473.284	40.064	3.106.055	433.663	14.611.901
19	6.967.808	1.591.026	2.473.284	40.064	3.106.055	575.718	14.753.955
20	6.967.808	1.591.026	2.473.284	40.064	3.106.055	470.312	14.648.550
21	6.967.808	1.591.026	2.473.284	40.064	3.106.055	509.454	14.687.691
22	6.967.808	1.591.026	2.473.284	40.064	3.106.055	565.015	14.743.253
23	6.967.808	1.591.026	2.473.284	40.064	3.106.055	517.664	14.695.901
24	6.967.808	1.591.026	2.473.284	40.064	3.106.055	528.366	14.706.604
25	6.967.808	1.591.026	2.473.284	40.064	3.106.055	509.454	14.687.691
Total	160.259.589	36.593.606	56.885.529	1.001.599	71.439.270	12.878.200	367.334.139

Anexo E-3 – Demanda/Receita

Movimentação Portuária (t)	2023	2024	2025	2026	2027	2028	2029	2030	2031	2032	2033	2034	2035	2036	2037	2038	2039	2040	2041	2042	2043	2044	2045	2046	2047
Cenário TENDENCIAL																									
Macro Demanda Complexo	8.774	9.001	9.235	9.475	9.720	9.973	10.232	10.497	10.770	10.999	11.233	11.473	11.719	11.930	12.146	12.365	12.589	12.818	13.024	13.234	13.448	13.665	13.886	14.111	14.339
Soja	5.701	5.855	6.013	6.176	6.342	6.514	6.689	6.870	7.056	7.242	7.433	7.629	7.831	7.998	8.169	8.344	8.522	8.705	8.866	9.030	9.197	9.368	9.541	9.718	9.898
Milho	3.072	3.146	3.222	3.299	3.378	3.459	3.542	3.627	3.714	3.757	3.800	3.844	3.888	3.932	3.977	4.021	4.067	4.113	4.158	4.204	4.250	4.297	4.345	4.393	4.441
% de Mercado	21,8%	19,9%	18,4%	17,0%	15,9%	15,2%	15,2%	15,2%	15,2%	15,2%	15,2%	15,2%	15,2%	15,2%	15,2%	15,2%	15,2%	15,2%	15,2%	15,2%	15,2%	15,2%	15,2%	15,2%	15,2%
Micro Demanda Potencial	1.914	1.795	1.696	1.613	1.542	1.512	1.552	1.592	1.633	1.668	1.703	1.740	1.777	1.809	1.842	1.875	1.909	1.944	1.975	2.007	2.039	2.072	2.106	2.140	2.174
Limite de Capacidade	2.200	2.200	2.200	2.200	2.200	2.200	2.200	2.200	2.200	2.200	2.200	2.200	2.200	2.200	2.200	2.200	2.200	2.200	2.200	2.200	2.200	2.200	2.200	2.200	2.200
Captura de Demanda	1.914	1.795	1.696	1.613	1.542	1.512	1.552	1.592	1.633	1.668	1.703	1.740	1.777	1.809	1.842	1.875	1.909	1.944	1.975	2.007	2.039	2.072	2.106	2.140	2.174
Micro Demanda Capturada	1.914	1.795	1.696	1.613	1.542	1.512	1.552	1.592	1.633	1.668	1.703	1.740	1.777	1.809	1.842	1.875	1.909	1.944	1.975	2.007	2.039	2.072	2.106	2.140	2.174
Cenário PESSIMISTA																									
Macro Demanda Complexo	7.558	7.648	7.767	7.899	8.045	8.202	8.370	8.548	8.735	9.017	9.190	9.366	9.547	9.699	9.854	10.012	10.173	10.337	10.482	10.629	10.779	10.931	11.086	11.243	11.403
Soja	5.126	5.158	5.216	5.287	5.371	5.464	5.566	5.677	5.795	5.431	5.575	5.722	5.873	5.999	6.127	6.258	6.392	6.529	6.649	6.773	6.898	7.026	7.156	7.289	7.424
Milho	2.432	2.490	2.550	2.611	2.674	2.738	2.804	2.871	2.940	3.586	3.615	3.644	3.674	3.700	3.727	3.754	3.781	3.808	3.832	3.857	3.881	3.905	3.930	3.955	3.980
% de Mercado	21,8%	19,9%	18,4%	17,0%	15,9%	15,2%	15,2%	15,2%	15,2%	15,2%	15,2%	15,2%	15,2%	15,2%	15,2%	15,2%	15,2%	15,2%	15,2%	15,2%	15,2%	15,2%	15,2%	15,2%	15,2%
Micro Demanda Potencial	1.649	1.525	1.427	1.345	1.276	1.244	1.269	1.296	1.325	1.367	1.394	1.420	1.448	1.471	1.494	1.518	1.543	1.568	1.589	1.612	1.635	1.658	1.681	1.705	1.729
Limite de Capacidade	2.200	2.200	2.200	2.200	2.200	2.200	2.200	2.200	2.200	2.200	2.200	2.200	2.200	2.200	2.200	2.200	2.200	2.200	2.200	2.200	2.200	2.200	2.200	2.200	2.200
Captura de Demanda	1.649	1.525	1.427	1.345	1.276	1.244	1.269	1.296	1.325	1.367	1.394	1.420	1.448	1.471	1.494	1.518	1.543	1.568	1.589	1.612	1.635	1.658	1.681	1.705	1.729
Micro Demanda Capturada	1.649	1.525	1.427	1.345	1.276	1.244	1.269	1.296	1.325	1.367	1.394	1.420	1.448	1.471	1.494	1.518	1.543	1.568	1.589	1.612	1.635	1.658	1.681	1.705	1.729
Cenário OTIMISTA																									
Macro Demanda Complexo	9.989	10.355	10.703	11.050	11.396	11.743	12.093	12.447	12.805	12.980	13.276	13.580	13.891	14.162	14.437	14.719	15.006	15.298	15.566	15.839	16.116	16.399	16.686	16.979	17.276
Soja	6.276	6.553	6.810	7.064	7.314	7.563	7.812	8.063	8.317	9.052	9.291	9.537	9.788	9.998	10.212	10.430	10.653	10.881	11.082	11.288	11.497	11.710	11.927	12.148	12.373
Milho	3.713	3.802	3.893	3.987	4.082	4.180	4.281	4.383	4.489	3.928	3.985	4.044	4.103	4.164	4.226	4.289	4.353	4.417	4.484	4.551	4.620	4.689	4.759	4.831	4.904
% de Mercado	22%	20%	18%	17%	16%	15%	15%	15%	15%	15%	15%	15%	15%	15%	15%	15%	15%	15%	15%	15%	15%	15%	15%	15%	15%
Micro Demanda Potencial	2.179	2.065	1.966	1.881	1.808	1.781	1.834	1.887	1.942	1.968	2.013	2.059	2.106	2.147	2.189	2.232	2.275	2.320	2.361	2.402	2.444	2.487	2.530	2.575	2.620
Limite de Capacidade	2.200	2.200	2.200	2.200	2.200	2.200	2.200	2.200	2.200	2.200	2.200	2.200	2.200	2.200	2.200	2.200	2.200	2.200	2.200	2.200	2.200	2.200	2.200	2.200	2.200
Captura de Demanda	2.179	2.065	1.966	1.881	1.808	1.781	1.834	1.887	1.942	1.968	2.013	2.059	2.106	2.147	2.189	2.200	2.200	2.200	2.200	2.200	2.200	2.200	2.200	2.200	2.200
Micro Demanda Capturada	2.179	2.065	1.966	1.881	1.808	1.781	1.834	1.887	1.942	1.968	2.013	2.059	2.106	2.147	2.189	2.200	2.200	2.200	2.200	2.200	2.200	2.200	2.200	2.200	2.200

Notas:

1.) Celebração do contrato em 2023.

2.) Prazo contratual de 25 anos.

Anexo E-4 – Demanda/Receita - Alíquotas

Alíquotas de Impostos	Lucro Real	Lucro Presumido
PIS (s/ receitas)	1,65%	0,65%
COFINS (s/ receitas)	7,60%	3,00%
ISS (s/ receitas)	5,00%	5,00%
CSLL (s/ lucro)	9,00%	9,00%
IR (s/ lucro)	15,00% + 10,00%	15,00% + 10,00%
IR abaixo de R\$ 240k	15,00%	15,00%
Método do Lucro Presumido		
Critério de qualificação:	Menor, igual ou maior	Igual ou menor
Receitas Brutas >	78.000.000	78.000.000
Incentivos Fiscais:	Alíquota	Aplicável em:
Créditos PIS/COFINS	9,25%	Utilidades
REIDI	Aplicáveis	

Anexo F-1 – Custos Ambientais

Terminal	Período	1	2	3	4	5	6	7	8	9	10	11	12	13	14	15	16	17	18	19	20	21	22	23	24	25		
	Ano	2021	2022	2023	2024	2025	2026	2027	2028	2029	2030	2031	2032	2033	2034	2035	2036	2037	2038	2039	2040	2041	2042	2043	2044	2045		
Licenças e Estudos																												
	Licença Ambiental de Operação (LAO)	28.439,12				28.439,12				28.439,12				28.439,12					28.439,12				28.439,12				28.439,12	
	Programa Controle Ambiental (PCA)	-				85.942,67																						
	Relatório de Controle Ambiental (RCA)	-				85.942,67				-				-					-				-				-	
Medidas Mitigadoras e Programas Ambientais																												
	Implantação SGA - ano 1	166.463,47																										
	Implantação SGA - ano 2		83.231,74																									
	Programa de Gestão Ambiental e Controle Ambiental das Obras		212.919,04	212.919,04	212.919,04	212.919,04	212.919,04	212.919,04	212.919,04	212.919,04	212.919,04	212.919,04	212.919,04	212.919,04	212.919,04	212.919,04	212.919,04	212.919,04	212.919,04	212.919,04	212.919,04	212.919,04	212.919,04	212.919,04	212.919,04	212.919,04	212.919,04	212.919,04
	Programa de Controle de Pragas e Vetores		202.419,60	202.419,60	202.419,60	202.419,60	202.419,60	202.419,60	202.419,60	202.419,60	202.419,60	202.419,60	202.419,60	202.419,60	202.419,60	202.419,60	202.419,60	202.419,60	202.419,60	202.419,60	202.419,60	202.419,60	202.419,60	202.419,60	202.419,60	202.419,60	202.419,60	202.419,60
	Programa de Emergência Individual (PEI)		36.648,99					36.648,99					36.648,99					36.648,99					36.648,99				36.648,99	
	Programa de Gerenciamento de Risco / Plano de Ação de Emergência (PGR/PAE)		54.973,48	18.324,49	18.324,49	54.973,48	18.324,49	18.324,49	54.973,48	18.324,49	18.324,49	54.973,48	18.324,49	18.324,49	54.973,48	18.324,49	18.324,49	54.973,48	18.324,49	18.324,49	54.973,48	18.324,49	18.324,49	54.973,48	18.324,49	18.324,49	54.973,48	18.324,49
	Auditoria CONAMA 306/02		47.351,49		47.351,49	47.351,49		47.351,49		47.351,49		47.351,49		47.351,49		47.351,49		47.351,49		47.351,49		47.351,49		47.351,49		47.351,49		47.351,49
	Auditoria ISO 14001			47.351,49				47.351,49				47.351,49				47.351,49				47.351,49			47.351,49			47.351,49		
	Auditoria OHASS 18001			47.351,49				47.351,49				47.351,49				47.351,49				47.351,49			47.351,49			47.351,49		
	Gastos ambientais totais	194.902,59	637.544,35	528.366,12	481.014,63	717.988,08	433.663,14	612.366,60	470.312,13	509.453,75	528.366,12	517.663,62	470.312,13	604.156,73	470.312,13	481.014,63	528.366,12	582.751,73	433.663,14	575.717,61	470.312,13	509.453,75	565.015,11	517.663,62	528.366,12	509.453,75		